

Series SRQPE/C



SET-2

प्रश्न-पत्र कोड
Q.P. Code 31/6/2

रोल नं.
Roll No.

--	--	--	--	--	--	--	--

परीक्षार्थी प्रश्न-पत्र कोड को उत्तर-पुस्तिका के मुख-पृष्ठ पर अवश्य लिखें।

Candidates must write the Q.P. Code on the title page of the answer-book.

- कृपया जाँच कर लें कि इस प्रश्न-पत्र में मुद्रित पृष्ठ 15 हैं।
- प्रश्न-पत्र में दाहिने हाथ की ओर दिए गए प्रश्न-पत्र कोड को परीक्षार्थी उत्तर-पुस्तिका के मुख-पृष्ठ पर लिखें।
- कृपया जाँच कर लें कि इस प्रश्न-पत्र में 15 प्रश्न हैं।
- कृपया प्रश्न का उत्तर लिखना शुरू करने से पहले, उत्तर-पुस्तिका में प्रश्न का क्रमांक अवश्य लिखें।
- इस प्रश्न-पत्र को पढ़ने के लिए 15 मिनट का समय दिया गया है। प्रश्न-पत्र का वितरण पूर्वाह्न में 10.15 बजे किया जाएगा। 10.15 बजे से 10.30 बजे तक छात्र केवल प्रश्न-पत्र को पढ़ेंगे और इस अवधि के दौरान वे उत्तर-पुस्तिका पर कोई उत्तर नहीं लिखेंगे।
- Please check that this question paper contains 15 printed pages.
- Q.P. Code given on the right hand side of the question paper should be written on the title page of the answer-book by the candidate.
- Please check that this question paper contains 15 questions.
- **Please write down the serial number of the question in the answer-book before attempting it.**
- 15 minute time has been allotted to read this question paper. The question paper will be distributed at 10.15 a.m. From 10.15 a.m. to 10.30 a.m., the students will read the question paper only and will not write any answer on the answer-book during this period.

विज्ञान SCIENCE

निर्धारित समय : 2 घण्टे

Time allowed : 2 hours

अधिकतम अंक : 40

Maximum Marks : 40

31/6/2

1



P.T.O.

सामान्य निर्देश :

निम्नलिखित निर्देशों को बहुत सावधानी से पढ़िए और उनका सख्ती से पालन कीजिए :

- (i) इस प्रश्न-पत्र में कुल 15 प्रश्न हैं। सभी प्रश्न अनिवार्य हैं।
- (ii) यह प्रश्न-पत्र तीन खण्डों में विभाजित किया गया है – क, ख एवं ग।
- (iii) खण्ड क – प्रश्न संख्या 1 से 7 तक लघु-उत्तरीय प्रकार के प्रश्न हैं। प्रत्येक प्रश्न 2 अंकों का है।
- (iv) खण्ड ख – प्रश्न संख्या 8 से 13 भी लघु-उत्तरीय प्रकार के प्रश्न हैं। प्रत्येक प्रश्न 3 अंकों का है।
- (v) खण्ड ग – प्रश्न संख्या 14 और 15 प्रकरण-आधारित प्रश्न हैं। प्रत्येक प्रश्न 4 अंकों का है।
- (vi) कुछ प्रश्नों में आंतरिक चयन प्रदान किया गया है। इस प्रकार के प्रश्नों में केवल एक ही विकल्प का उत्तर दीजिए।

खण्ड क

1. (क) (i) फ़सलों के खेतों को कृत्रिम पारितंत्र क्यों माना जाता है ?
(ii) स्थलीय पारितंत्र में प्रचालित चार चरणों की कोई सामान्य आहार शृंखला लिखिए। 2

अथवा

- (ख) (i) जैव-निम्नीकरणीय और अजैव-निम्नीकरणीय अपशिष्टों का पृथक्-पृथक् निपटारा क्यों किया जाना चाहिए ?
(ii) क्लोरोफ्लुओरोकार्बन वायुमण्डल और मानवजाति पर क्या विनाशकारी प्रभाव डालते हैं ? 2
2. (क) (i) किसी धारावाही तार के निकट रखे जाने पर चुम्बकीय दिक्सूची विक्षेपण दर्शाती है। यदि तार में धारा में वृद्धि कर दी जाए, तो दिक्सूची के विक्षेपण पर क्या प्रभाव होगा ? यह क्या सूचित करता है ?
(ii) दक्षिण हस्त अंगुष्ठ नियम लिखिए। 2

अथवा

- (ख) उन दो कारकों की सूची बनाइए जिन पर किसी धारावाही सीधे चालक के कारण किसी बिंदु पर उत्पन्न चुम्बकीय क्षेत्र की तीव्रता निर्भर करती है। उस नियम का उल्लेख कीजिए जो इस प्रकरण में उत्पन्न चुम्बकीय क्षेत्र की दिशा निर्धारित करता है। 2
3. (क) “मानव नर और मादा में लिंग गुणसूत्र क्रमशः XY और XX होते हैं। शिशु के लिंग या तो नर अथवा मादा होने की सांख्यिकीय प्रायिकता 50% होती है।” इस कथन की कारण सहित पुष्टि कीजिए। 2

अथवा



General Instructions :

Read the following instructions very carefully and strictly follow them :

- (i) This question paper comprises **15** questions. **All** questions are compulsory.
- (ii) This question paper is divided into **three** sections – **A, B** and **C**.
- (iii) **Section A** – Questions No. **1** to **7** are short answer type questions. Each question carries **2** marks.
- (iv) **Section B** – Questions No. **8** to **13** are also short answer type questions. Each question carries **3** marks.
- (v) **Section C** – Questions No. **14** and **15** are case-based questions. Each question carries **4** marks.
- (vi) Internal choices have been provided in some questions. Only one of the alternatives has to be attempted.

SECTION A

1. (a) (i) Why are crop fields considered as artificial ecosystems ?
- (ii) Write a common food chain of four steps operating in a terrestrial ecosystem. 2

OR

- (b) (i) Why should biodegradable and non-biodegradable wastes be discarded separately ?
- (ii) What destructive effect do chlorofluorocarbons bring about in the atmosphere and to the mankind ? 2
2. (a) (i) A magnetic compass shows a deflection when placed near a current carrying wire. How will the deflection of the compass get affected if the current in the wire is increased ? What does it indicate ?
- (ii) State Right hand thumb rule. 2

OR

- (b) List two factors on which the strength of magnetic field at a point due to a current carrying straight conductor depends. State the rule that determines the direction of magnetic field produced in this case. 2
3. (a) “Sex chromosomes in human males and females are XY and XX respectively. Statistical probability of getting either a male or a female child is 50%.” Justify this statement giving reason. 2

OR



- (ख) यदि हम किसी लम्बे पौधे (Tt) का किसी बौने पौधे (tt) के साथ संकरण कराएँ, तो F₂ पीढ़ी में प्राप्त पौधों में (Tt) और (tt) वाले पौधों का अनुपात क्या होगा ? केवल प्रवाह आरेख की सहायता से दर्शाइए । 2
4. लैंगिक जनन करने वाले जीवों में संतति में गुणसूत्रों की संख्या पुनःस्थापित हो जाती है । टिप्पणी कीजिए । 2
5. निषेचन के पश्चात् किसी पुष्प के निम्नलिखित भागों में होने वाले परिवर्तनों का उल्लेख कीजिए : 2
- (क) पंखुड़ियाँ
(ख) युग्मनज
(ग) अण्डाशय
(घ) बीजाण्ड
6. नीचे दिए गए आधुनिक आवर्त सारणी के तीसरे आवर्त के चार तत्त्वों पर विचार कीजिए :
(i) Si, (ii) Na, (iii) Cl, और (iv) Ar
इनमें से कौन-सा तत्त्व
(क) अत्यधिक धात्विक है,
(ख) उत्कृष्ट गैस है,
(ग) अत्यधिक विद्युत ऋणात्मक है, और
(घ) उपधातु है ? 2
7. निम्नलिखित कार्बनिक यौगिकों पर विचार कीजिए :
- $$\begin{array}{c} \text{H} \quad \text{O} \\ | \quad || \\ \text{H} - \text{C} - \text{C} - \text{O} - \text{H} \\ | \\ \text{H} \end{array}$$

I

$$\begin{array}{c} \text{H} \quad \text{H} \quad \text{O} \\ | \quad | \quad || \\ \text{H} - \text{C} - \text{C} - \text{C} - \text{O} - \text{H} \\ | \quad | \\ \text{H} \quad \text{H} \end{array}$$

II
- (क) इन यौगिकों में उपस्थित प्रकार्यात्मक समूह का नाम लिखिए ।
(ख) इस प्रकार्यात्मक समूह के यौगिकों का सामान्य सूत्र लिखिए । 2



- (b) If we cross a tall plant (Tt) with a short plant (tt), what ratio of (Tt) and (tt) plants shall we obtain in F₂ generation ? Show with the help of a diagram (flow chart) only. 2
4. The number of chromosomes in the progeny of sexually reproducing organisms is restored. Comment. 2
5. Mention the changes that occur in the following after fertilisation in a flower : 2

- (a) Petals
 (b) Zygote
 (c) Ovary
 (d) Ovule

6. Consider the four elements of the 3rd period of the Modern Periodic Table as given below :

(i) Si, (ii) Na, (iii) Cl, and (iv) Ar

Which of these is

- (a) most metallic,
 (b) a noble gas,
 (c) most electronegative, and
 (d) a metalloid ? 2
7. Consider the following organic compounds :

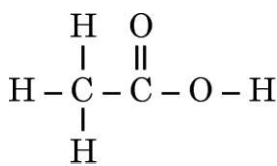

I

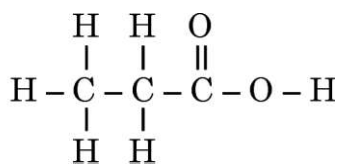

II

- (a) Name the functional group present in these compounds.
 (b) Write the general formula of the compounds having this functional group. 2



खण्ड ख

8. निम्नलिखित के लिए कारण दीजिए : 3
- (क) किसी जैव-मण्डल में अपमार्जकों (अपघटकों) का अस्तित्व (विद्यमान होना) अनिवार्य है ।
- (ख) किसी आहार शृंखला में ऊर्जा का प्रवाह एकदिशिक होता है ।
- (ग) किसी आहार शृंखला में सामान्यतः केवल तीन या चार पोषी स्तर ही होते हैं ।

9. विद्युत शक्ति शब्द की परिभाषा लिखिए । कोई विद्युत युक्ति जिसका प्रतिरोध R है, V वोल्टता के विद्युत स्रोत के सिरो से संयोजित किए जाने पर धारा I लेती है । इस युक्ति की शक्ति के लिए प्रतिरोध R और वोल्टता V के पदों में व्यंजक व्युत्पन्न कीजिए । उस युक्ति की शक्ति क्या है जिसका प्रतिरोध 400Ω है तथा $200 V$ पर प्रचालन करती है ? 3

10. (क) नीचे तालिका में किसी प्रतिरोधक से प्रवाहित विद्युत धारा I तथा तदनुरूपी विभवान्तर V के मानों को दिया गया है :

V (वोल्ट)	1.5	3.0	6.0	9.0
I (ऐम्पियर)	0.5	1.0	2.0	3.0

- (i) V और I के बीच ग्राफ खींचिए ।
- (ii) इस ग्राफ को मूल-बिंदु से क्यों गुजरना चाहिए ?
- (iii) उस नियम का नाम और नियम लिखिए जो इस ग्राफ द्वारा निरूपित होता है । 3

अथवा

- (ख) नीचे दिए गए प्रतिरोधकों के संयोजनों का तुल्य प्रतिरोध ज्ञात कीजिए : 3

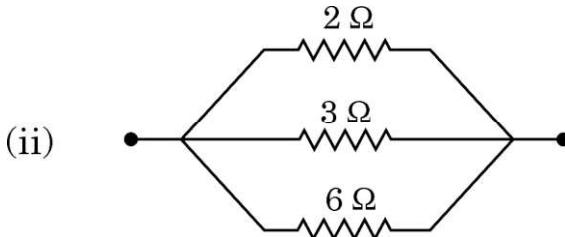
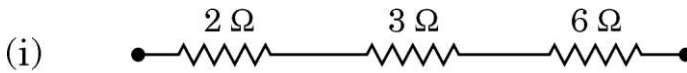

SECTION B

8. Give reasons for the following : 3
- (a) The existence of decomposers is essential in a biosphere.
 - (b) Flow of energy is unidirectional in a food chain.
 - (c) A food chain generally consists of only three or four trophic levels.

9. Define the term electric power. An electric device of resistance R when connected across an electric source of voltage V draws a current I . Derive an expression for the power in terms of resistance R and voltage V . What is the power of a device of resistance 400Ω operating at $200 V$? 3

10. (a) The values of current I flowing through a resistor for the corresponding values of potential difference V across it are given below :

V (volts)	1.5	3.0	6.0	9.0
I (amperes)	0.5	1.0	2.0	3.0

- (i) Plot a graph between V and I .
- (ii) Why should this graph pass through the origin ?
- (iii) Name and state the law which is represented by the graph. 3

OR

- (b) Find the equivalent resistance of the following combinations of resistors : 3

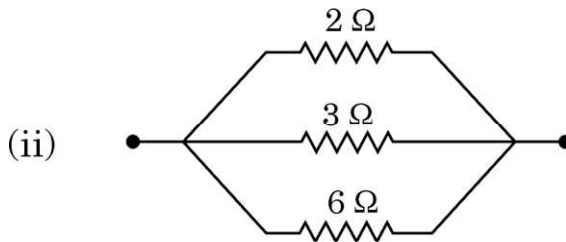
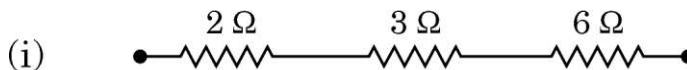

11. (क) निषेचन को रोकने के लिए (i) नरों, और (ii) मादाओं द्वारा उपयोग की जाने वाली गर्भनिरोधक शल्य-क्रियाविधि की व्याख्या कीजिए ।
- (ख) महिलाओं द्वारा गर्भनिरोधक के रूप में मुख से ली जाने वाली गोलियों की भूमिका लिखिए ।

3

12. (क) (i) नीचे दिए गए यौगिक

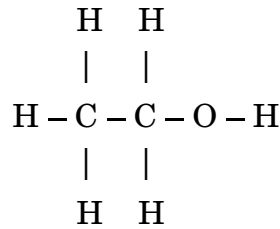

में (I) विषम परमाणु, और (II) प्रकार्यात्मक समूह का नाम लिखिए ।

- (ii) ब्यूटेन (C₄H₁₀) का संरचनात्मक सूत्र लिखिए ।
- (iii) (I) साइक्लोहेक्सेन, और (II) बेन्ज़ीन के अणु की पूर्ण संरचना खींचिए । इन दोनों में से कौन-सा असंतृप्त है ?

3

अथवा

- (ख) (i) किसी यौगिक, जिसका आण्विक सूत्र C₃H₆O है, के दो समावयव हैं ।
- (I) दोनों समावयवों की संरचनाएँ खींचिए ।
- (II) इनके प्रकार्यात्मक समूह लिखिए ।
- (ii) कार्बन के यौगिक असाधारण रूप से स्थायी क्यों होते हैं ?

3

13. (क) डॉबेराइनर के तत्त्वों के वर्गीकरण का आधार लिखिए ।
- (ख) डॉबेराइनर के वर्गीकरण की सीमा क्या थी ?
- (ग) आण्विक सूत्रों (i) X₂O₃ और (ii) YH₂ के तत्त्व 'X' और 'Y' को मेंडेलीफ की आवर्त सारणी में किस समूह में रखा जाना चाहिए ?

3



-
11. (a) Explain the surgical method of contraception used by (i) males, and (ii) females to prevent fertilisation.
- (b) Write the role of oral pills taken by women as a contraceptive. 3

12. (a) (i) In the given below compound

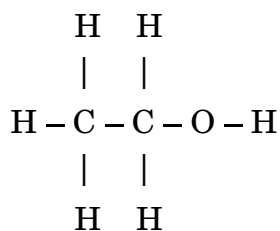

identify (I) the heteroatom, and (II) the functional group.

- (ii) Write the structural formula of butane (C_4H_{10}).
- (iii) Draw the complete structure of the molecule of (I) Cyclohexane, and (II) Benzene.

Which of the two is unsaturated? 3

OR

- (b) (i) A compound with molecular formula $\text{C}_3\text{H}_6\text{O}$ has two isomers.
- (I) Draw the structures of both the isomers.
- (II) Write their functional group.
- (ii) Why are the compounds of carbon exceptionally stable? 3

13. (a) State the basis of Döbereiner's classification of elements.
- (b) What was the limitation of Döbereiner's classification?
- (c) In which group of Mendeleev's Periodic Table should elements 'X' and 'Y' with molecular formulae (i) X_2O_3 and (ii) YH_2 be placed? 3



खण्ड ग

इस खण्ड में 2 प्रकरण-आधारित प्रश्न (14 और 15) हैं। प्रत्येक प्रकरण में 3 उप-भाग (क), (ख) और (ग) हैं। भाग (क) और (ख) अनिवार्य हैं। फिर भी, भाग (ग) में आंतरिक चयन प्रदान किया गया है।

14. कॉपर के तार की दो भिन्न कुंडलियाँ जिनमें फेरों की संख्या काफी अधिक, जैसे क्रमशः 50 और 100 फेरे हों, लीजिए। इन्हें आरेख में दर्शाए अनुसार किसी विद्युत्रोधी खोखले बेलन पर चढ़ाइए। कुण्डली-1 को, जिसमें फेरों की संख्या अधिक है, श्रेणीक्रम में किसी बैटरी और प्लग कुंजी से संयोजित कीजिए। दूसरी कुण्डली-2 को भी किसी गैल्वेनोमीटर से संयोजित कीजिए।

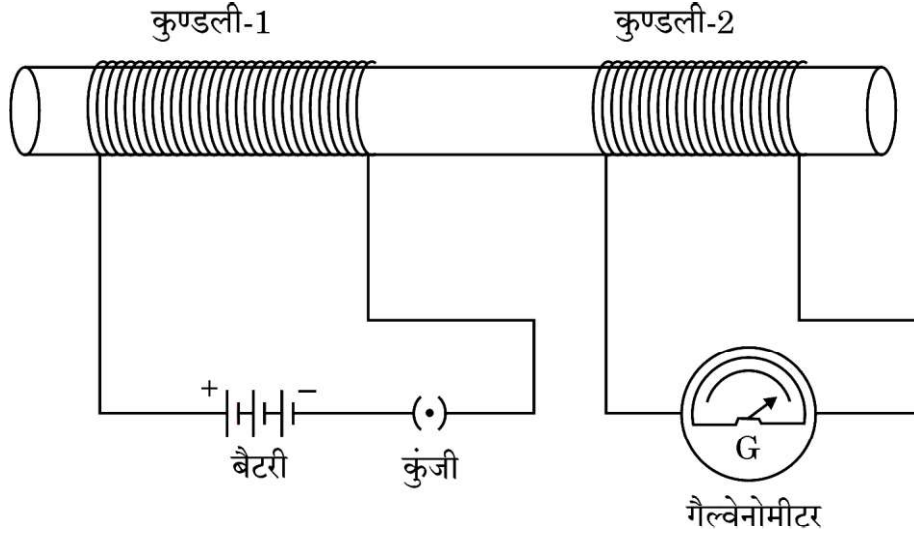

- (क) उल्लेख कीजिए कि गैल्वेनोमीटर में क्या प्रेक्षण किया जाएगा, जब
- कुंजी को बन्द किया जाता है।
 - कुंजी को खोला जाता है।
- (ख) इस प्रकरण में सम्मिलित परिघटना की परिभाषा लिखिए।



SECTION C

This section has **2** case-based questions (**14** and **15**). Each case is followed by **3** sub-questions (a), (b) and (c). Parts (a) and (b) are **compulsory**. However, an internal choice has been provided in part (c).

- 14.** Take two different coils of copper wire having large number of turns, say 50 and 100 turns respectively. Insert them over a non-conducting roll as shown in the given figure. Connect the Coil-1, having large number of turns, in series with a battery and a plug key. Also connect the other Coil-2 with a galvanometer.

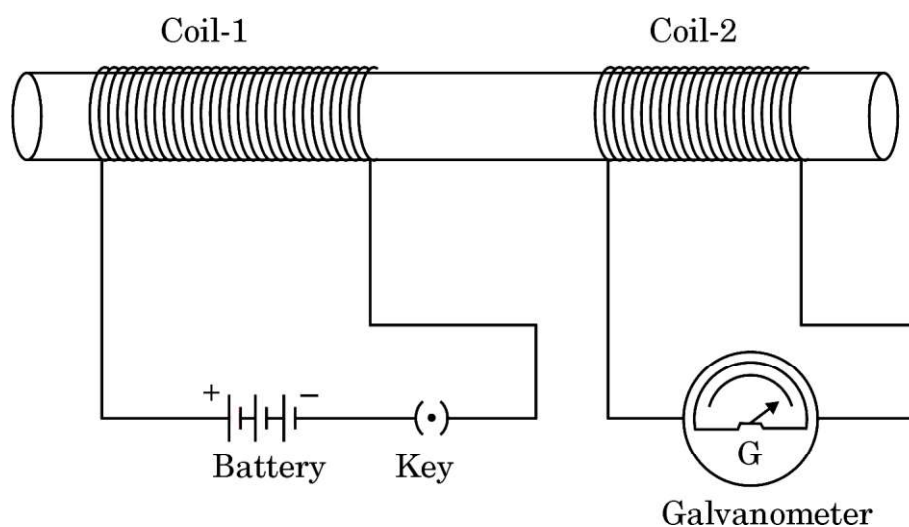

- (a) State what is observed in the galvanometer, when
- the key is closed.
 - the key is opened.
- (b) Define the phenomenon involved in this case.



- (ग) (i) उस कारण की व्याख्या कीजिए जो गैल्वेनोमीटर में विक्षेपण के लिए उत्तरदायी विद्युत धारा का कारण बताता है ।

अथवा

- (ii) कॉपर के तार की कोई कुण्डली AB आरेख में दर्शाए अनुसार किसी गैल्वेनोमीटर से संयोजित है । क्या प्रेक्षण किया जाता है जब किसी प्रबल छड़ चुम्बक के उत्तर ध्रुव को

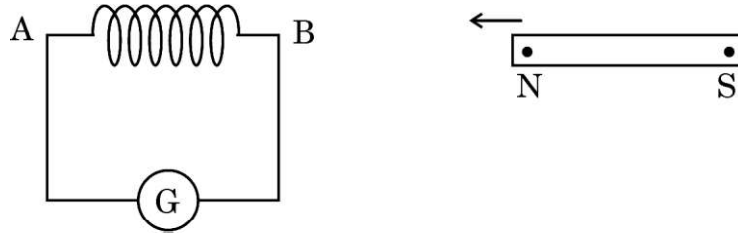

- (I) कुण्डली के भीतर धकेला जाता है, तथा
(II) कुण्डली के भीतर स्थिर रखा जाता है ?

प्रत्येक प्रेक्षण के लिए कारण दीजिए ।

4

15. किसी छात्र ने गोल और पीले बीजों वाले मटर के पौधों का झुरीदार और हरे बीजों वाले मटर के पौधों के साथ संकरण कराया । उसने पाया कि F_1 पीढ़ी के पौधों से केवल एक ही प्रकार के बीज उत्पन्न हुए हैं । जब F_1 पीढ़ी के मटर के पौधों के बीच स्वपरागण कराया गया तो F_2 पीढ़ी के बीजों में F_1 पीढ़ी के बीजों के प्रकार के साथ-साथ कुछ नए संयोजनों/लक्षणों के बीज भी प्राप्त हुए ।

- (क) F_1 पीढ़ी में दिखाई देने वाले प्रभावी लक्षणों का उल्लेख कीजिए ।
(ख) मेण्डल द्वारा अपने प्रयोग में ऊपर दर्शाए गए लक्षणों के अतिरिक्त किन्हीं अन्य दो, दिखाई देने योग्य, विपर्यासी (विकल्पी) लक्षणों का उल्लेख कीजिए ।



- (c) (i) Explain the reason for the current which is responsible for the deflection in the galvanometer.

OR

- (ii) A coil AB of copper wire is connected to a galvanometer as shown in the figure. What is observed when N-pole of a strong bar magnet is

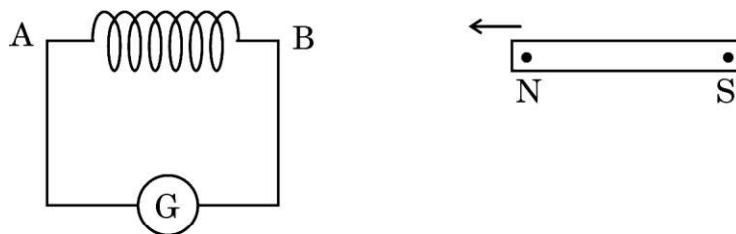

- (I) pushed into the coil, and
(II) held stationary inside the coil ?

State the reason for each observation.

4

15. A student crossed pea plants having round and yellow seeds with pea plants having wrinkled and green seeds. He found that only one type of seeds were produced in the F_1 generation. When these F_1 generation pea plants were self-pollinated with each other, then in addition to the seed type of F_1 generation, some new types of seed combinations were also obtained in the F_2 generation.

- (a) Mention the dominant traits observed in F_1 generation.
(b) Write any two contrasting visible characters other than the ones shown above, taken by Mendel for his experiment.



-
- (ग) (i) कारण दीजिए कि F_1 पीढ़ी के बीजों में जो लक्षण दिखाई नहीं दिए थे वह F_2 पीढ़ी के बीजों में पुनः दृष्टिगोचर क्यों हो गए ? इस प्रकरण में F_2 पीढ़ी में प्राप्त विभिन्न प्रकार के बीजों का अनुपात लिखिए ।

अथवा

- (ii) (I) प्रभावी, और (II) अप्रभावी लक्षणों से क्या तात्पर्य है ? व्याख्या कीजिए ।

4



-
- (c) (i) Give reason why the traits which were not visible in the seeds of F_1 generation reappeared in the seeds of F_2 generation. Write the ratio of different types of seeds obtained in F_2 generation in this case.

OR

- (ii) What is meant by the terms (I) dominant, and (II) recessive traits ? Explain.

4

